

Bituthène® Système 4000

Systeme d'étanchéité (auto-collant et de haute performance) des ouvrages enterrés composé d'un épais film de polyéthylène avec un bitume-élastomère

Bituthène 4000

Systeme innovateur d'étanchéité toutes saisons, appliqué à froid, même sur les surfaces humides à basse température. La membrane auto-adhésive unit un film protecteur en polyéthylène de haute densité (PEHD) stratifié croisé avec un bitume élastomère ultra collant. Ce produit est utilisé avec le Primaire B2 résistant à l'humidité.

Avantages

- Etanche à l'eau - résiste à la pression hydrostatique.
- Application à froid - sans échauffement, simple à utiliser.
- Auto-adhésif - parfaite adhésion aux structures et une certitude de recouvrements, même sur des surfaces humides à basses températures (jusqu'à -10°C).
- Flexible - résiste au faible affaissement et aux retrait du béton.
- Film PEHD stratifié croisé - assure la stabilité dimensionnelle la résistance à la rupture, à la perforation et aux chocs.
- Assure une parfaite protection externe du béton contre les sols agressifs et les eaux souterraines.
- Epaisseur contrôlée.
- Sécurité de cuvelage - garantie par

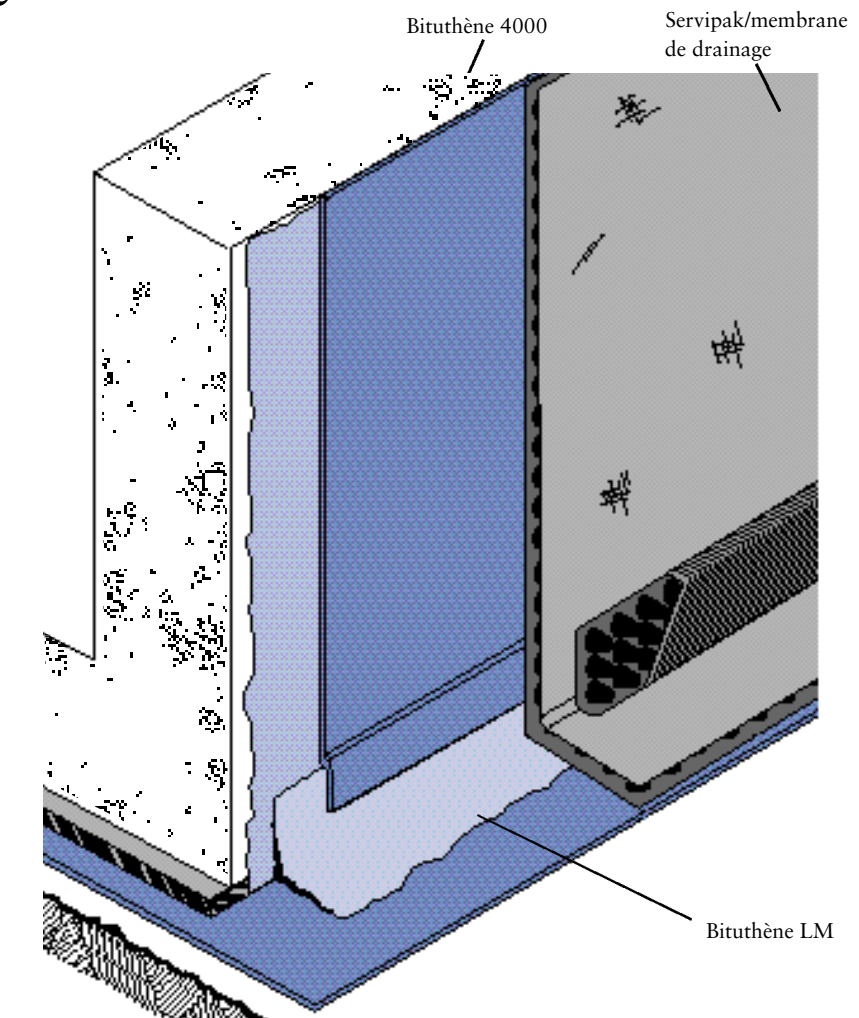

la combinaison de la membrane flexible et les bandes de dilatation. (Systeme AT/Adcor).

conjonction avec nos bandes d'arrêt d'eau (Systeme AT/Adcor).

Systeme complet

Grace à ses hautes performances, le Bituthène Systeme 4000 est particulièrement adapté aux cuvelages où il est utilisé en

Nos produits de drainage IBIC fonctionnent aussi comme protection de la membrane lors du remblaiement. Ainsi on livre la solution complète.

La recherche du Bituthène System 4000

Le Système 4000 est le résultat, d'une part, d'un programme intensif de recherche dans les laboratoires de Grace Construction Products sur les systèmes d'étanchéité hautes performances et d'autre part, de l'expérience de plus de vingt ans avec Bituthène, leader mondial et marque de référence en membranes bitume élastomère.

En fonction des exigences du site et du niveau de sécurité préconisé, on choisit la membrane Bituthène 4000 pour les applications exigeantes pour les applications les plus difficiles.

Le Système 4000 compend:

Le Système 4000 comprend la membrane (soit le Bituthène 4000) et le Primaire B2 et Bituthène LM.

Le Bituthène 4000

Est une membrane auto-adhésive d'un film polyéthylène avec un bitum-élastomère ultra collant qu'on applique avec mains sur le support. Le Bituthène 4000 a un film porteur solide pour les structures critiques, et un revêtement de réflexion solaire qui réduit l'accumulation de chaleur. Ceci est idéal pour l'utilisation pendant les mois d'été en région méditerranéenne.

Le Bituthène Système 4000 s'applique très simplement, comme toutes les membranes d'étanchéité à froid (voir nos cahiers des charges).

Primaire B2

L'autre partie significative du Bituthène Système 4000 est le Primaire B2, qui permet l'application de la membrane sur des surfaces humides.

Cela minimise les retards dans le programme de construction même dans les conditions les plus difficiles.

La plus importante innovation du Primaire Système 4000 est sa capacité à provoquer une migration de l'humidité loin du primaire, et d'avoir un temps de séchage rapide.

Bituthène LM

Pour assurer la continuité des coins, des surfaces irrégulières et passages (tuyau par exemple), on utilise le Bituthène LM.

Ceci est une semi-liquide (2 composants) qui durcit chimiquement rapidement.

Protection

Pour éviter des perforations par des éléments pointus dans la terre, pendant le remblayage on peut utiliser des panneaux Servipak (non-compressible) ou des membranes de drainage.

Service

Pour toute aide dans le choix des types de membranes, veuillez consulter notre bureau d'études.

Santé et Sécurité

Les Bituthènes 4000 ne sont pas dangereux pour la santé.

Le primaire contient des solvants et il est nécessaire de respecter les précautions habituelles (voir nos fiches de sécurité).

Données Techniques

BITUTHENE 4000

- Longueur rouleau: 20m
- Largeur rouleau: 1m
- Epaisseur: 1,5mm
- Poids par rouleau: 32kg
- Recouvrement minimum: 50mm sur les côtes et aux extrémités.
- Température d'application: -10°C – +35°C
- Stockage: rouleau debout

PRIMAIRE B2

- Livraison: fûts de 25 et 200 litres
- Surface traitée: 10/12m² par litre

Bituthène LM

- Livraison: fûts de 5,7 litres et 15,1 litres

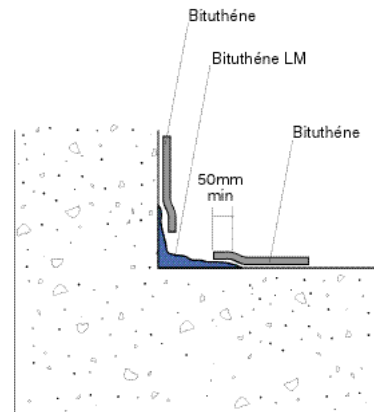

Coin d'intérieure

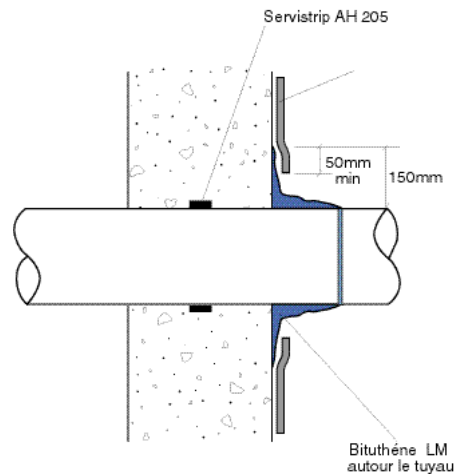

Pourtour de pénétration

Exclusief invoerder Belgium/Luxemburg:



Potaarstraat 74. unit 1
B-2845 NIEL
BTW BE 457.013.025
Tel. 0032-(0)3 84 39 66
Fax 0032-(0)3 84 39 67

Verdeeld door:

Bituthene is a registered trademark of W R Grace Limited

IBIC Bituthene System 4000 1/97

Printed in England

Ref. 2620

Grace Construction Products Limited
Ajax Avenue Slough Berkshire SL1 4BH United Kingdom
Tel +44 (0)1753 692929 Fax +44(0)1753 691623

GRACE
Construction Products